







接受台北市長郝龍斌表揚

教室也沒電扇，室內異常悶熱，師生上起課來往往汗流浹背，苦不堪言。所以朱校長才在七十六年要求規劃新建校舍工程，從設計規劃、執行監督、到購置辦公桌、課桌椅、各班教室設備、搬遷：等等，我都親自經歷。記得要購置磁磚、衛廁、水電等材料，透過校友陳國尊先生介紹和成邱董事長，替學校爭取到非常低的優惠折扣。又因當時正逢六合彩賭風盛行，營造廠常找不到工人施工，總需一再懇求拜託，備嚐艱辛困苦，不在話下。



與馬英九總統合影

民國七十八年我接任教務主任，輔佐葉竹松校長執行校務工作，使校譽蒸蒸日上，八十四年葉校長不幸病逝，董事會聘請我擔任校長至今十六年。十六年來更是戰戰兢兢，唯恐有負所託，謹守朱校長所說的「我只希望延平永遠成為作育英才的搖籃。台灣永遠是台灣人獨立自主的台灣。」的傳統精神，同時不斷創新改進，以符應時代趨勢及教育潮流，有特色的優質私立學校。

### 六、傳承與創新

1. 秉承延平精神重現台灣的辦學理念：本校創辦人朱昭陽先生與宋進英先生是為紀念延平郡王鄭成功建設台灣、奉獻桑梓的理念而設立的，把延平建設成為培養本土優秀人才，以推動台灣優質文化、社會繁榮的搖籃，傳遞台灣民族的尊嚴與人性價值，這就是本校的優良傳統，也是我秉承先賢遺志的辦學理念。

2. 塑造教學典範：為使本校能成為一流的私校，擁有優秀的師資，曾大力提醒全校老師：私校在教改潮流中是最弱勢的一群，時時面臨私立校招生困難及生存的經營危機，呼籲老師必須放空自己，接受新知識，學習新的教學管理方法，才能突破傳統的窠臼而不受桎梏。這種危機意識已深入老師的腦海中，所以都能全力配合教務處朱清秀主任的策略指導或規畫進行，以期以深化教師專業素養，強化教師專業精神，透過課程發展委員會、全校校務會議、校務委員會、專業對談、凝聚共識、親職座談會等進行專業對話，凝聚共識，塑造本校教師團隊，再造經師人師典範。也讓教師明白對家長及學生的責任是存在自我的心，用真誠與愛，尊重對待，以期落實品



六十週年校慶 呂前副總統蒞校

德不可壞，才智不可無，群性不可失的教育目標，諸如：  
(1) 鼓勵教師參加校內外研習活動。  
(2) 視需要辦理擴大教學研究會。  
(3) 活化外語教師課程。  
(4) 落實資訊教學課程。  
(5) 鼓勵教師編撰輔助教材。  
(6) 辦「3C」教師研習等，再配合行政電腦化的推動凝聚教學、行政一體化的意識，提供學生最好的學習環境。

3. 設立數理實驗班：本校直升班辦得異常成功，升國立大學幾乎是全壘打，可說直升班有如本校的火車頭，帶領全體的讀書風氣，外校錄取名額三志願的資優生也很想進入本校直升班就讀，但礙於教學課程未能銜接。為了吸引各國中資優生進入本校，故於民國八十二年設立「數理實驗班」，這個創新對招生頗有號召力，由成立一班，擴充到三班，甚至四班，讓高中部學生素質再次提升，足以與直升班相抗衡，也可與之做良性競爭，一學數得。近幾年來參加大學推甄及指考，果然不同凡響，尤其鄭章佑同學三年前以國中基測二七一分進入本校數理實驗班（當時約可錄取中商高中或麗山高中），九十九年指考成績高達五一九.九一分，錄取台大醫科，更說明實驗班已開花結果。



五十週年校慶校史發表會

4. 國中重點發展特色班：九十六學年度起以認同本校辦學理念、願意接受六年（或五年）一貫教育、具有數理性向資優的同學為重點發展特色班招生對象。因近幾年來國中均用登記抽籤方式進行，學生素質不一，屢屢向教育局爭取自主招生，最初僅核准招生十分之一名額（包括教職員工子弟在內），後經大力爭取再放寬為二分之一名額可自由招生。重點班學生是經過「基本學力性向評量測驗」後擇優錄取的，由一班增擴為三班，這些學生未來依意願進入直升班後，本校高中部會更有另一番

新氣象。  
5. 編撰延平校史：歷史是人類生活的真象，憑藉史學忠實客觀的記錄，使人才能得知且以資考鑑，力求發展進步，故古今中外各國無不重視歷史，不重國家歷史，只重地方史、學校史亦然。本校從創校至民國八十五年共有五十年歷史，既無校史室的設置亦無校史的編撰，本校之創辦異於其他學校，乃在於它走過五十年艱辛坎坷的歷程，正足以為台灣近代史做最有力的見證。當時我負責籌辦編撰校史，聘請十數位學有專精的老師及校友，甚至一延平學院一時代的老校友為校史編輯委員會共同編撰，校史經過兩年多努力完成「延平中學五十週年紀念專輯」及「一本一一走過五十年」的照片集。在本校五十週年校慶發表，自擴大慶祝校慶。當天熱鬧非凡，盛況空前，來賓冠蓋雲集，造成轟動震撼，有中央研究院李遠哲院長、教育部吳京部長、台北市陳水扁市長、央行總裁許遠東及校友潘維剛立委等均上台致賀詞。此外由全校師生共同參與設計票選出本校的精神標語及精神標語，一延傳薪火、平承萬里，一期望大家共同發揚延平精神。及至六十週年校慶，前副總統呂秀蓮女士在致賀詞時，亦指出一全台灣有很多學校，就是延平中學最代表台灣精神。一且說：「延平有一流的校長、老師、家長和學生，所以是全台灣唯一一所私立中學能列入前十大中學。期望大家記錄延平歷史，台灣精神奮勉傳承開創新局。」



六十週年校慶，校友彈頭返校演唱

6. 推行多元教育：本校長久以來一直秉持「以學生為中心」的理念，塑造口碑與品牌形象，雖然升學成績幾乎等於招生票房的保證，但並不表示本校只重視升學，我深信只有用心耕耘，強化教學品質才是最好的。私校背負著生存、永續經營的壓力，所以在一切為教學、一切為學生」的理念下，都要求良好的師資，課以一定的責任，以建立一所具有特色的優質學校。課程教學當然以培養基本學力為主要目標，等到全校學生素質大為提升，學生行有餘力，學校必須有更多的規畫，提供更多元豐富的學習環境，讓學生跳脫私校只會死讀書、只要升學率的魔咒，呼應學生及家長的需求，配合社會多元化的潮流。諸如擴大成立各種社團及舉辦各種人文、科學、藝術、競賽及表演活動，使學生得到適才適性的發展，拓展生活領域、開拓國際視野，以培育健全優越的社會人才。

(1) 延平人雙月刊一創刊於民國八十七年一月，由學生組成的雙月刊社負責編輯，先後由國文教師張愷輝和科怡芳指導，雙月刊共有十二版，有要聞、文藝、輔導、研習、競賽、訪問等內容，豐富以報導學校即時大事，各項行政

力拔山河一校慶拔河賽



日本文化交流訪問團蒞校訪問

(2) 延平青年一自九十二年六月復刊後，即創設延平文藝獎，聘請校外知名作家擔任評審工作。「延平青年」一提供學生揮灑創作的空間，該刊亦屢次得獎

(3) 延平英語季刊一創刊於民國九十三年一月，此刊物由外語中心主任、組長、職員協助指導，三位外籍教師親自撰稿，內容有國內外要聞、學校大事、班際競賽、外語中心學務之各項活動、海外遊學、國外學校參訪及各項英語寫作發表等，希望藉此增強學生英語能力，提高學生英語寫作興趣，並用英語為延平永續發展留下見證。本刊和一延青一同獲選獲台北市教育局推薦為中職校刊特優獎。

(4) 成立外語中心：有鑑於英語、日語、法語、西班牙語等國際通用語言日益重要，在民國八十八年八月成立外語組中心，禮聘十二位外籍師資，使本校成為國內第一所完全採用合法、合格外籍教師的學校。外籍教師不僅讓教學更多元化，課程內容與時俱進，經常引進全新的教學題材和觀念，多年來教學成效十分顯著。他們與學生互動良好，深受學生愛戴。外語中心也在外籍教師的協助下積極推廣各項選修課程，有全民英文檢定班、閱讀與寫作班及看電影學英文班。另外高中國設有英語資優班，並有英語演講、戲劇、辯論等競賽選手培訓班且增設日語、法語、西班牙語選修班。寒暑假除了校內有英語營、每年暑期更舉辦海外遊學團去過美、加、英國等，如英國倫敦大學、劍橋大學，加



年輕的我，健跑如飛

(5)舉辦螢光樂曲(公演)發表會：本校擴大成立各種社團，以適應學生多元化興趣及需求，讓他們能展現各種課業以外的才華，民國八十六年成立延平管弦樂團，爾後又成立高中部及國中部合唱團，民國八十七年十月在台北市實踐堂首次公演，至今每年都在城市舞台舉辦公演。希望學生除了課業的成就，也能在心靈的層次上得以躍升。自公演以



校長主持螢光夜曲

成立外語中心是希望藉此教學的深度與對師生的服務工作，為本校開創更多元的教學特色，開拓學生通往世界的視窗，能與國際社會接軌。重視國際觀的培育國際人才，是大勢所趨，今年建中也擬設一國際班一招收外國學生就讀，台北市教育局表示，各校發展特色班級，這個大方向是對的，教育局也鼓勵各校要積極發展，不僅國際班、人文、藝術、科學等相關班級也都可列為發展重點，他們樂觀其成。

拿大多倫多大學、卡加利大學、美國康乃爾大學、波士頓大學、西雅圖大學及長島大學。  
外語中心除了籌畫各種語言的訓練課程外，也負責所有與外語相關的競賽，如演講、寫作、話劇、歌唱等，配合萬聖節、聖誕節舉辦南瓜雕刻比賽、化妝晚會、快速活動等。  
由於全校師生的努力，本校外語教學成效有目共睹，自九十二年本校學生分別榮獲外交部外交小尖兵選拔，代表國家到美國訪問；九十四年獲選為未來世界領袖高峰會代表，參加布希總統教室；九十六年獲選北市議會青年大使，分別代表台北市議會到美國、拉脫維亞訪問。國外知名大學如日本早稻田大學、立命館大學、美國夏威夷大學也積極到本校參訪，日本及新加坡等也組學生文化訪問團到本校參訪，增加彼此互動及國際視野。  
本校能成為全國知名度的私校，並非我一人能獨力完成，而是靠著全校師生共同打拚創造出來的，所以我懷念、感激所有延平人。而歷任校長會長康義勝、陳忠源、陳文正、許瑞祥、江美麗、柯銘貴及現任的謝文進會長的鼎力協助支持，使校務能順利推動，更讓我銘銘在心。這些凝聚延平的力量，更是延平無形、永續的最大資產。  
當然我更感念創辦人朱昭陽先生及宋進英先生，兩老終身以教育為職志，能堅持原則有為守、風骨嶙峋的高尚節操，朱老先生雖擔任本校校長長達四十



溪頭畢業旅行與教師合影

台灣人接受高等教育的一所學校，它不依於財團，不隸屬於家族，也不隸屬於私人，這個屬於私塾愛台灣鄉土的菁英份子，靠著勸募辛勞所辦的學校，脈動與血液始終與台灣這塊土地上的人民共生，所以，平創校以來不強



與故栗校長竹松合影

但從未支領學校的薪水，且成立「育英」獎學金以獎助清寒優秀學生。他尊重專業，在「收一與一放」之間拿捏準確的修為，令我讚佩，並奉為主桌的關心，無私、務實、尊重的風範。而宋副校長也曾說：「教書是神聖的工作，教育是偉大的事業，我在教育上得到許多樂趣，每天只要看到學生，便覺得充實，覺得快樂。」他對教育的執著與盡心盡力讓我戰戰兢兢不敢懈怠。兩老均是偉大的教育家，其淡泊明志只為培育英才的辦學精神，正是本校校徽一螢火蟲一照亮社會的體現。其次與我有如兄弟般深厚感情的葉竹松校長，他在八十四年九月開學日巡視教室時，突發心肌梗塞送醫不治，真的是一生於延平，終於延平。他們三位是讓我感念不已遍栽桃李的「延平老園丁」。

七、懷念與感恩  
本校能成為全國知名度的私校，並非我一人能獨力完成，而是靠著全校師生共同打拚創造出來的，所以我懷念、感激所有延平人。而歷任校長會長康義勝、陳忠源、陳文正、許瑞祥、江美麗、柯銘貴及現任的謝文進會長的鼎力協助支持，使校務能順利推動，更讓我銘銘在心。這些凝聚延平的力量，更是延平無形、永續的最大資產。  
當然我更感念創辦人朱昭陽先生及宋進英先生，兩老終身以教育為職志，能堅持原則有為守、風骨嶙峋的高尚節操，朱老先生雖擔任本校校長長達四十

來，廣受師生、家長及社會人士的讚賞，大有餘音繞樑之感，公演時都是一票難求，加場演出聲數起，但為顧及學生課業負擔，每年僅公演一場，這是本校的一大突破。  
(6)其他諸如：  
(甲)舉辦一系列「螢光講座」：禮聘中央研究院及各大學知名教授、學者專家利用暑期每週一場蒞校演講，全校師生均可參加，增進師生多元的智能，吸取豐富的經驗，學習生涯規畫，創造亮麗的未來。  
(乙)辦理暑期研習營：先後與元智大學、花蓮慈濟大學合作，讓學生提早體驗大學團體生活，提昇自然科學及人文素養並重視生命教育，以作為升大學的先期準備和選修科系的參考。  
(丙)組織大學模擬面試團：這是本校首開先河，禮聘大學教授來校為高三學生參加大學面試的樣貌及各種應試技巧，增加甄試成功的機率。



與家長會江美麗會長慰問本校教職員壘球隊合影



教學研究會與國文科教師合影

我雖然退休了，但我終身是延平人，仍然會時時關心延平，期待延平得以永續經營。最後非常感謝一起工作的夥伴，感謝所有的延平人。

八、延平人的延平  
延平的創立，有其獨特的歷史背景，它是為培養建設台灣的人才，提供教育的一所學校，它不依於財團，不隸屬於家族，也不隸屬於私人，這個屬於私塾愛台灣鄉土的菁英份子，靠著勸募辛勞所辦的學校，脈動與血液始終與台灣這塊土地上的人民共生，所以，平創校以來不強

九、心願、遺憾與期待  
擔任十六年校長，我感到最難過心痛的是高中部學生李源在教室意外觸電身亡事件，他，一個優秀的年輕人，正要展現才華，一個年輕的生命，正要追尋夢想，竟然不經意地就這麼離開了世界，而且是在他熱愛的校園，那陣子令我哀痛不已，失眠良久。其次最遺憾的則是規劃籌建的綜合大樓無疾而終。眼見校園依舊嬌小可愛，師生依舊擁擠，若更上層樓，則只有向天上及地下發展，擴大生活空間，增強軟硬體設備，營造安全、健康、自然、科技、人文藝術的校園，以提升教學品質。與本校競爭的私校如復興、東山、微閣及達人的私校如再興、復興、東山、微閣及達人，衛理等都以嶄新的校舍及設備來吸引學生就讀，本校早已落後於他們，再不加速辦理，對未來的競爭力及發展將造成莫大的傷害。再之則是往下扎根，優先成立小學部門的心願，先前曾與私立新民小學洽談合作事宜，礙於法令規定未能如願，無法建構一所更完整的私校學園。最後期待未來接任的治校者能念茲在茲，牢記創辦人文智兼備的聖哲風範之辦學理念，體認創校之艱辛，熟悉所有延平人之努力且珍惜現有的成就，堅守立校的根基，提升學生面對未來環境快速變遷下的競爭力，這才是本校的核心價值，因為實力就是未來。學生要有深厚實力，再去追求其他目標，若那樣



陳忠源會長代表家長會致贈本校公務校車



畢業典禮頒獎



巡視書法比賽

十、結語  
我從民國五十一年就讀本校高中部開始，那時延平可說是較落後的私校，我曾暗自立志，要是我有機會主導學校未來方向，一定要把母校辦得比再興等校更好。六十年回母校服務至今已歷四十一載，我自認是終身的延平人，也是延平的老園丁，從當年雜草叢生的泥土操場，只有兩個籃球架的校園到今天的六層教學大樓，從當年沒沒聞聞如今一躍而成全國知名的私校，當初的壯志及企圖心早已達成。我該欣慰，榮耀退休了。  
四十多年來，我伴著延平成長，看著它成為一顆閃閃明星，秉承朱創辦人「延平是延平人的延平」理念，校園裏的一草一木，一磚一瓦，鋁門窗、校園裏的磁磚、各項設施等等都是我及所有延平師生共同堆疊起來的，它們都在我腦海裏，對我來說如數家珍，我不只熱愛著它，更願與之長相廝守，無怨無悔。每年看著畢業生走出校門，成為社會的菁英、國家的棟樑，我就感到無比的快樂，如今要退休了，離情依依，感觸良多。



無限感恩——慈濟精舍

# 100學年度大學甄選人學榜單

<b>國立臺灣大學：</b> 紀冠宇 財務金融學系 簡家芸 財務金融學系 黎彥劭 材料系 童盈超 資訊工程學系 黃仁佑 化學工程學系 廖家駒 化學工程學系 陳利瑩 化學工程學系 袁毓秀 獸醫學系 李東樺 工商管理學系 黃淳思 資訊管理學系 陳昱熙 機械工程學系 楊博勝 土木工程學系 龐舜尹 土木工程學系 林澤安 生物產業傳發系 宋沛勳 農業經濟學系	<b>國立清華大學：</b> 黃泰然 材料科學工程系 蔡正康 動力機械工程系 李景華 工程與系統科學系 孫伯維 工程與系統科學系 謝宜臻 外國語文學系 楊雅荃 人文社會學院	<b>國立交通大學：</b> 王宜鈞 電機工程學系 吳佳翰 資訊工程學系 游博凱 工業工程學系 羅升 機械工程學系 李俐萱 管理科學系 賴煥勳 土木工程學系 謝家安 土木工程學系 吳奕喬 外國語文學系	<b>國立成功大學：</b> 許立昇 電機工程學系 張逸翔 化學工程學系 曾冠璋 交通管理科學系 蘇冠穎 交通管理科學系 蔣宗霖 工程科學系 郭致廷 土木工程學系 林靖 土木工程學系 張峰穎 水利及海工系 許立農 水利及海工系	<b>國立政治大學：</b> 戴君浩 水產養殖學系	<b>國立中央大學：</b> 莊東霖 機械工程學系 蕭聖華 經濟學系 楊雅博 物理學系 袁啟翔 土木工程學系 <b>國立臺灣師範大學：</b> 李秉哲 資訊工程學系 鄭楷騰 美術學系西畫組 黃昱翔 科技應用與人發系	<b>國立中興大學：</b> 梁紘璋 獸醫學系 周樺 獸醫學系 洪國晉 物理學系 趙文楨 生物產業電機系 吳宛儒 水土保持學系	<b>國立臺北大學：</b> 蘇煜程 經濟學系	<b>國立臺灣科技大學：</b> 張登翔 材料系 薛璋帆 電子工程學系 劉禹亨 工程學士班	<b>國立臺北科技大學：</b> 周世桓 機電學士班 歐俊言 機電學士班 黃得璋 機電學士班 劉悅安 車輛工程學系	<b>國立國防大學：</b> 蘇亭玉 電機電子工程系 姚彥丞 護理系	<b>國立中山大學：</b> 許璋峻 機械與機電系 劉文修 海洋環境工程系	<b>國立臺灣海洋大學：</b> 吳則逸 航運管理學系 何家賢 資訊工程學系 戴君浩 水產養殖學系	<b>東吳大學：</b> 蘇冠宇 媒體設計學系	<b>輔仁大學：</b> 呂泓諭 電機工程學系 洪振程 企業管理學系 蔡季霖 企業管理學系 陳可評 資訊工程學系 林軒禾 資訊工程學系 朱軒民 資訊工程學系 張晏誠 資訊工程學系 顏若安 化學系 李思翰 化學系 王昱凱 營養科學系 邱奕翔 法國語文學系 賴昱維 食品科學系 王廷安 織品服裝學系 黃鈞捷 護理學系	<b>中原大學：</b> 李威德 電機工程學系 吳悅辰 室內設計學系	<b>實踐大學：</b> 胡明群 服裝設計學系	<b>淡江大學：</b> 李思萱 建築學系 王鼎元 電機工程學系 林則光 電機工程學系 葉家齊 電機工程學系 李奕宏 財務金融學系 張立偉 資訊工程學系 蔡昕翰 資訊工程學系 鄧宇立 日本語文學系	<b>東海大學：</b> 石元亨 建築學系	<b>銘傳大學：</b> 林忠敏 景觀學系	<b>波士頓大學：</b> 吳家華 建築學系	<b>羅格斯大學：</b> 邱柔欣 不分系	<b>陳維安</b> 化學工程學系	<b>李靜儀</b> 商船學系 <b>臺北市立教育大學：</b> 陳語柔 英語教學系 郭鈞 地球環境暨生資系	<b>長庚大學：</b> 馬鈺婷 醫學士技暨檢驗系 楊涵婕 醫學士技暨檢驗系 馮郁琇 醫學士技暨檢驗系 張書豪 電子工程學系 李勤緯 資訊管理學系	<b>臺北醫學大學：</b> 陳麒心 醫學系 遲紹宇 醫學系 朱柏穎 牙醫學系 林原祺 牙醫學系 楊珣均 牙醫學系 徐珮慈 藥學系 張惠翔 醫檢暨生技系 蔡逸石 醫檢暨生技系 黃竹儀 保健營養學系 陳冠璇 保健營養學系 鄭如理 醫務管理學系 陳乙嘉 呼吸治療學系 李翎嘉 護理學系	<b>中國醫藥大學：</b> 張乃勻 醫學系 李儀 藥學系 周忠翰 生物科技學系 曾德馨 營養學系 李雅琦 營養學系	<b>中山醫學大學：</b> 段定誼 牙醫學系 蘇子皓 公共衛生學系 魏詩翰 生物醫學科學系	<b>馬偕醫學院：</b> 卓暉恩 醫學系	<b>元智大學：</b> 童芝璋 資訊工程學系 林楷傑 資訊管理學系 溫致萱 應用外語學系	<b>大同大學：</b> 蘇冠宇 媒體設計學系	<b>吳家安</b> 財務工程與精算系 陳曉哲 資訊管理學系 黃任亨 中國文學系 林易聰 企業管理學系
--	--	--	--	------------------------------	---	--	----------------------------	--	---	--	---	--	----------------------------	--	--	----------------------------	--	--------------------------	--------------------------	---------------------------	--------------------------	-------------------	---	--	---	---	---	--------------------------	--	----------------------------	--

## 綠意

高三11 王恩諦

蟄伏多時的陰沉，今天心裡似乎有一股力量，非得把我推出去。平穩的鍋底沉積著黑褐色的油，按捺不住的，灼熱的苦澀直從鍋口湧出。我無奈地搖搖首，緩步負著重軛拖出五樓的房門，旋轉兩圈後的樓中樓階梯，似乎盛接了幾滴灑落於階上的墨藍基調。

步伐劃過躍升於六樓的房間，輕輕推開百花玉王的城門，映入眼簾的陽光以燦爛的金粉做為長矛，靜置於身後而對我發上精神的光芒。我對我的驕傲感到一絲微曲躬。我彎下身，與蒲公英一同依偎著和風擺動，當其拂過雙翅的一瞬間，我似乎已化為花園中的一株白色羽絨，任憑那風梳理頂上。

輕盈的新生細毛。金黃光芒潔白棉絮和虛無縹緲的清風，不帶有綠的色彩，卻洋溢著自然的綠意。

一夜的睡意受到詛咒而反鎖，掐著枕頭邊凹陷的弧度而急躁不寧。望見百葉簾外一斗斗的星星，探簾一取卻攪獲十二針鞭撻的滴答聲。爬下床，赤著腳，心中暗自慶幸頂樓的庭院與我只有板之隔。敞開後，嗅了嗅那股熟悉的青草味，融化心版的依賴是因為它未曾順從世間的存殁而擺盪。依稀記得，木梯上端的橫欄欄，即使在著嬌羞的花信姑娘，即使在暗夜裡，她們葉上的眼睛仍若隱若現地眨著。

灌入壺底的一盅濃醇酒釀，稀釋我銅質軀體的平底板，原先吸附於銅身陷落處的黏稠、苦澀、凋零與失落，轉瞬間，已化為一簇簇綠葉枝芽的根部滋養。或許，綠意不及獨身徘徊於這片自然畫的群芳爭豔，抑或是那深夜中一觸即開的靜謐羞澀。

光，忘了嗎？那一個個春夏秋冬，四季更替時綻放的花朵，那蟲鳴，那聲音，那雨聲，你忘了張開雙耳嗎？或許感動，是存在於生活上的每個角落的吧？

曾有次，我在書堆中清醒了過來，而空氣中仍帶有一絲昏昏欲睡的氣息。原來是個仲夏的黃昏，我帶著三分的睡意，望向書房前那窗口。哇！那可以說是寰宇初開的時刻，昏黃的太陽，仍投射著冉冉的金光，在那日的每個角落，如幻影般，那日影驟然而下，滑入了天際的山巒，夜幕在轉眼之間鋪天蓋地而來，在那時刻，天地如巨大的調色盤，每秒都綻放著不同的色彩，紅的、紫的、藍的，我像個彩色的轉輪，捨不得看著每個色彩的轉換。那一時，我感嘆著造物者的創造力，更發現了，人生中最真實的美好。

生活上無時無刻不有著美，也許平時難以發覺，但用心用情，體會著每一件生活中的事，也許你也會在生命的轉角，發現真正的美。

## 生活中的美

高一6 劉誠夫

美，是黑暗夜空中的一點明星，是隆冬子夜的一盞爐火，是幽靜午後的一盞茶，更是生活中再平凡不過的擁有。

在燦爛奔放而變化萬千的二十一世紀，在生活規律而嚴謹讓人難以休閒的今日，宛如小螞蟻般的，人們總是在社會上堅守崗位，而那色彩斑斕的瞬息萬變，也就更加的似幻似真。在生活快速轉換而又規律乏味之下，人們彷彿被催的難有喘息的空間。怪了？為何反而心靈上的飽足感卻空虛了？那靈魂中曾經的擁有為何卻幻化了？

其實，生活上的自我，確實是點綴了許多種美好的壓力、挫折、哀嘆壓抑了心靈上的感受，更閉鎖了心靈的窗口，也就失去了精神上的感動。曾幾何時，你忘記了春雨之後窗外傳來的鳥轉？曾幾何時，你忘記了在雷雨過後，自烏雲端斜射而下的日

## 猜

高一1 洪于晴

我獻上如鹿切慕溪水的深深渴望。綠意盎然的漣漪中，轉了這一圈，我的生命似乎更豐盛了。

亙古至今，人們猜測，生生死死，懼怕而貪戀，如基爾迦曼史詩裡，那位孤寂的王，如中國兩千多年前，那位殘暴的始皇帝，總以為能戰勝時間，卻仍是輸給了死亡，來去匆匆，人們猜測，生命的源，死後的根，一個無解的問題，追逐著存在的意義。

似如纏上細線的木偶？被操控，操縱著演出那看不見的劇本，雖身不由己，但在傀儡師手中，至少擁有一個自己的位置，所以甘願機械。

我最珍視的蒐藏，因為它以文字的形式，記錄了我成長過程的點滴。隨著歲月的步伐逐漸向前，上了國中，經歷了朋友間的離合、與家人間的關係轉換、對於周遭事物看法的不同，種種的外在與內在因素層層堆疊成一個長一這條蜿蜒的山路，然後又鋪成一段一這道曲折多變的山巒，讓我這這道曲折多變的首來時路時，忍不住笑從前自己的天真、愚蠢，但也因為有網誌這樣的蒐藏，才能讓我看見這些年來自己成長了多少，同時也讓在翻閱過去文章的我發現意外的驚喜：原來自己曾那樣想過，也曾為了某些事而情緒起伏，還曾在乎某些人在乎得廢寢忘食……雖然都成了過眼雲煙，往事卻還是鮮明得歷歷在目。

在對著過往的文章裡的自己哈哈大笑時，我同時也看到了當時幼稚的自己在不斷學習成長的過程中，所走過的足跡、所認識的各種朋友。正因為一網誌一這蒐藏看得見卻摸不著，才廣大無邊際得足以容納所有生活瑣事。

## 我的蒐藏最生活化

高一12 陳盈蓁

一個人的蒐藏可以是一張票根，可以是一場活動，可以是一張遊戲王卡，保存自己童年奮鬥的痕跡；也可以是一個不同樣式的杯子，收集個人獨特的品味。而我的蒐藏，沒有具體的形式，卻能夠替我收藏生活的點滴。

小學五年級，是流行「無名小站」的時期，我也在這股風潮中，註冊為會員並創立了自己的網誌。那時像個小孩剛得到新玩具般，興奮地向全世界炫耀並且自得其樂。有個同學看了我的網誌，鼓勵我要繼續發表文章，於是，我幾乎每天發表一篇新文，也為我懵懂的國小生涯，留下了豐富、難以抹滅的印記。

大量的文章，才足以成為



輔導信箱

草螟挑弄，公雞跳腳，情竇早開，父母傷懷

輔導老師：簡素珠

簡老師：您不知有一種人，非常幼稚，每天嘴巴碎碎碎，像個無聊的傢伙，上學時尤其討厭...

各位家長及同學：我之所以選用「草螟挑弄公雞」作為第一封同學來信的主題，是因為班級裏總會有這樣的同學...

這些孩子們聽了，我可不是普通的煩惱呢！期待！謝謝！

「草螟」就是我們一般俗稱的「草螟」，牠們腿短，動作靈敏，公雞愛吃草螟...

「草螟」挑弄公雞，牠們腿短，動作靈敏，公雞愛吃草螟...

「草螟」挑弄公雞，牠們腿短，動作靈敏，公雞愛吃草螟...

「草螟」挑弄公雞，牠們腿短，動作靈敏，公雞愛吃草螟...

故意一，這些對同學所造成的騷擾行為都已經侵犯到別人的身體自主權、人格尊嚴、上課聽講的權利...

「草螟」挑弄公雞，牠們腿短，動作靈敏，公雞愛吃草螟...

「草螟」挑弄公雞，牠們腿短，動作靈敏，公雞愛吃草螟...

「草螟」挑弄公雞，牠們腿短，動作靈敏，公雞愛吃草螟...

「草螟」挑弄公雞，牠們腿短，動作靈敏，公雞愛吃草螟...

「草螟」挑弄公雞，牠們腿短，動作靈敏，公雞愛吃草螟...

備這樣的信念：(1)要能隨時覺察自己言行對別人所造成的影響...

「草螟」挑弄公雞，牠們腿短，動作靈敏，公雞愛吃草螟...

「草螟」挑弄公雞，牠們腿短，動作靈敏，公雞愛吃草螟...

「草螟」挑弄公雞，牠們腿短，動作靈敏，公雞愛吃草螟...

「草螟」挑弄公雞，牠們腿短，動作靈敏，公雞愛吃草螟...

「草螟」挑弄公雞，牠們腿短，動作靈敏，公雞愛吃草螟...

「草螟」挑弄公雞，牠們腿短，動作靈敏，公雞愛吃草螟...

「草螟」挑弄公雞，牠們腿短，動作靈敏，公雞愛吃草螟...

「草螟」挑弄公雞，牠們腿短，動作靈敏，公雞愛吃草螟...

「草螟」挑弄公雞，牠們腿短，動作靈敏，公雞愛吃草螟...

「草螟」挑弄公雞，牠們腿短，動作靈敏，公雞愛吃草螟...

「草螟」挑弄公雞，牠們腿短，動作靈敏，公雞愛吃草螟...

螢光：要以道理服人，勿以拳頭壓人。

# 青春旅路

青澀的年少旅路

陳得勝老師

一生只有一次  
用回憶煥煮浪漫  
那永不復返的往日情懷  
在沉醉中散發甜香。

## 辦桌親子之旅的鄉愁

父親會「辦桌」在親友間頗被稱道，親友間有婚喪喜慶如排場不大時，往往就請父親去「辦桌」，由於父親是義務幫忙，因此請完客之後，他們就執意要父親多帶一點「菜尾」及客人未動過箸的魚、肉、點心、油炸食物回來。

我們小孩子則興奮等待，一聽到父親腳踏車煞車聲，第一個搶先衝去開門的一定是我。父親經常提著兩隻水桶，一桶裝菜尾；一桶裝魚、肉、點心、油炸食物，那麼令人可敬可佩地站在門口。於是那一夜就是我們的一「美食之夜」，尤其是我，就這樣一碗、兩碗……一連吃了好幾碗，覺得好滿足、好幸福。

而一年一度父親帶我去南部替一位好友「辦桌」，則是我童年歲月最值得珍藏的回憶與旅行。

當時，父親不僅為那位好友義務辦桌，甚至連車費都自掏腰包，不肯讓他也出，在那個物資並不充裕、大家手頭也並不寬綽的年代，父親還是不惜增添負擔趁此機會帶我一起去。每當父親告訴我這個訊息的那一秒鐘開始，我就亢奮、期待起來！到了出發那天到達台北火車站的月臺時，則已達到顛峰。

上了火車後，令我最期待的不是大拜拜「辦桌」的佳餚，而是火車上販賣的那個香噴噴的「鐵路排骨便當」。到了中午，父親一定會買那種用白鐵盒子裝的「鐵路排骨便當」給我吃，一打開盒子，熱騰騰的炸排骨香味就直衝上來，排骨一邊有一個瀟瀟成醬油色、頗有光澤的滷蛋；另一邊則是兩片黃橙橙的蘿蔔，其他空間還舖上黃褐色的鹹菜，色、香、味俱佳，真教人食指大動，當然埋頭苦幹，直到便當盒點滴不剩才心滿意足地抬起頭來，看到的是父親嘴角的微笑。

「鐵路排骨便當」不知是否摻入回憶的鄉愁，總覺得往後我再沒吃過這麼美味的排骨便當。接下來父親還會買火車上一種上半

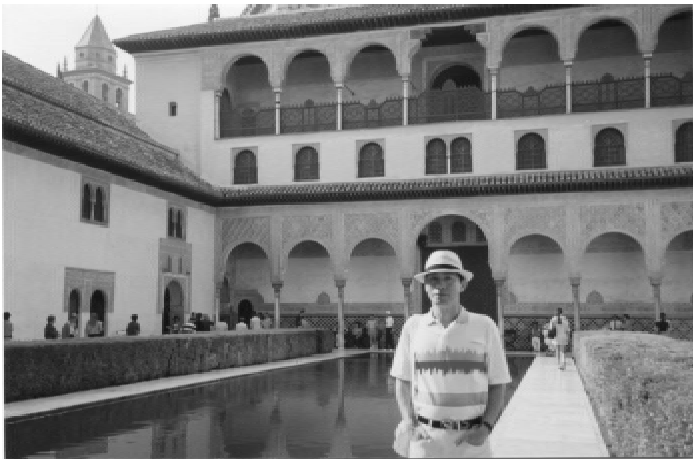

西班牙阿漢布拉宮大使廳

經多久沒帶家人去旅行了！他一回旅館，就不知不覺地一直望著桌上的電話機，明明說好不打電話回家；家人也不要打電話給他，讓他能心無旁騖地追憶當年的父子親情之旅，可是此時他卻一直想打電話回家，也好希望家人能打電話來，不過終究還是隱忍下來。

就這樣一站一站的旅行，終於到了最後一站米蘭，明明說好家人不要來接他，但經過這番親情追憶之旅後，他好盼望家人能來接他，就在他下火車的那一剎那，發現了妻子帶著一雙兒女在月臺的另一端向他招手……

這時我才感覺自己已眼淚汪汪，在這遙遠的歐洲我看到了少年與父親的親情之旅，天下的父母都是一樣的，父親也是除了疼愛我之外，並藉由旅行教導我一個男人要如何交友、如何為人處事以及身為男人的責任……

## 單車流金歲月

小時候的台北是適合騎單車的，父親常騎單車載我去延平北路的日本片，看當時最盛行的日本片，看完電影，父親必定會再載我到附近的圓環小吃一番，坐在單車後座抱著父親的腰，好得意！

騎單車是那個年代每個孩子的夢，是在小學附近出現一種出租「小單車」的行業，車子雖舊不堪，「三步無時」一就掉鍊子，我們也不以為意，在校操場騎了起來，甚至騎到腳趾磨破，出租店阿婆於心不忍，幫我們擦上紅藥水後，照騎不誤。

會騎單車後，經濟效益也為之大增。我們的鄰居阿珠小姐在戲院售票口工作，一到傍晚，整條巷子的小孩都興奮起來，大家都爭著要替阿珠送便當，真的那麼熱心嗎？其實是為了可免費看電影。只要阿珠媽一拿便當到門口，小孩們即蜂湧而上，伸出七嘴八舌爭相嚷道：「我要給阿珠拿便當，我要給阿珠拿便當……」脫穎而出的，往往就是我們幾個會騎單車的小孩。

當我將便當掛在單車把手騎到巷口時，常會遇到那蘇菲亞羅蘭式的女友阿圓回來了！她騎著單車在凹凸不平的路面上頻頻顛動，阿圓豐滿的美胸也隨之波濤洶湧，巷口年輕人全都簇擁過來，眼睛直勾勾地鉤在阿圓的酥胸，甚至走著走著為之撞牆、摔倒，阿圓得意得咯咯笑，漸漸地台北的機、汽車越來越多，想

## 浪漫的離別與重逢

在敘利亞帕密拉住宿的那家五星級典雅旅館「CHAM PALACE」的餐廳巧遇李氏夫婦，彼此都驚喜、雀躍不已，天下雖大卻小，五年前同團旅遊西班牙後，想不到此時此地竟在遙遠的敘利亞不期而遇。

猶記得那次西班牙之旅，全團就只有十人，好像一家人出遊似的，大家處得非常融洽，尤其和李氏夫婦，由於彼此旅遊觀念、品味相近，和他們玩得特別愉快。只是我一路納悶，那麼恩愛的夫妻，為何從中正機場、香港、巴黎到馬德里，一路轉機都搭不同的班機，回程亦然。

看到他們在異國的機場一再重逢、離別、離別、重逢，我終於明白了——他們在製造旅途的浪漫。都已是中年夫妻了，一般人只知自己是爸爸、媽媽，卻忽略了自已也是男人、女人，也需要男女之間的浪漫，李氏夫婦真深懂箇中三昧。

但此次中東之旅他們卻都搭乘同一班機，在轉機時，我忍不住問他們，並表示好羨慕當年他們搭不同班機的浪漫，李先生笑容滿面說：「浪漫，只答對一半——」李太太接著說：「我們不搭同一班機另有一個重要原因——萬一其中一人出了意外，唯一的孩子還有另一個人在教養。若搭同一班機萬一意外，兩個人一起去了，剩下孩子一個人孤零零的，很可憐——」李先生插嘴：「這一次一家三口一起旅遊就沒關係了，有個萬一，一家人還是在一起，啊——」李太太笑著掌嘴：「烏鴉嘴！烏鴉嘴！沒事、沒事。」

從李氏夫婦的旅遊，我看到了男女的浪漫、夫妻的深情、親子的摯情與全家堅實的感情。

## 親情旅路

十幾年來對歐洲及古文明地區情有獨鍾，總覺得去這些地方才算真正的旅遊。卻在幾年前的春節期間，受到朋友的慫恿參加一個東澳旅行團，旅程中一直覺得好像搭了八個小時的飛機到兒童樂園似的，幾乎都是到各種遊樂場所坐那

種從很高的地方往下衝的東西——雲霄飛車、自由落體、飛機、衝破百萬達三角洲……即使到事先充滿浪漫幻想的藍山，還是坐那種往下衝、號稱行駛在全世界坡度最陡的山谷的電單車，頗感無奈。

同團的人卻玩得不亦樂乎，其中有一位父親帶著妻子和兩個兒子玩得更盡興，兩兒子都已長成高中生，他還把他們當成小孩子一樣一起嬉戲。其他的時候他幾乎都在睡覺——上車睡、下車參觀，只要能找個坐的地方他就能睡，甚至吃飯時手裏拿著筷子還在打瞌睡，吃著吃著居然也睡著了，他從不聽導遊對景點、澳洲風土人情、歷史文化……的解說，真不知他的旅遊目的何在？

旅程的最後幾天，在車上領隊要大家發表感想時，總算把他吵醒了，他睜著惺忪的眼睛說：「這次旅遊我最喜歡的是睡覺——」全團哄「車」大笑，他不以為意，繼續說：「我開了一家小工廠，由於經濟不太景氣，傳統產業難為，我什麼都自己來，每天要工作十八個小時左右，很少有時間和家人團聚，很對不起太太、孩子，所以利用春節這難得的假期帶他們出來玩，這次旅遊我玩得很高興，也睡得很滿足。」

這時我看到的是一位教人動容的好爸爸，好丈夫！這是一位多麼需要睡眠的父親，仍想和家人作親子之旅，而潛意識中自認是什麼文化之旅、知性之旅的，我，與他相較更顯得多麼膚淺與無知，他——是我的老師。

其實旅遊中只要擦亮心眼，無處不是好風景，眼前這位可愛的爸爸不就是一幅最美麗的風景了嗎？

幾年來曾跟團去澳洲旅遊，團裏富貴者比比皆是，有意無意間就別起苗頭來。有的表面無奈，其實滿懷炫耀，說兒女現在在美、加、歐洲等地留學，不是拿到博士就是碩士，當大家稱讚他們兒女成材、教子有方時，他們又是長歎一聲，卻充滿驕傲地說：「都是討債鬼，欠他們的。」有的則細訴親戚、兒女已移民各先進國家，多富裕、多傑出，自己隨時都可以過去享福。

其中有一位阿嬤，更是大家欽羨的對象，孩子不是博士就是碩士，現散居各先進國家，成就非凡，

還在台灣的兩個兒子也是名醫，大家都稱讚阿嬤是天生的富貴命。到了雪梨，住進喜來登飯店時，阿嬤宣稱她女兒一家住在雪梨，會來接她去住幾天，要領隊將他回台灣的機票延一延。

當領隊分配好房間，大家都上了電梯，落在最後未上電梯的我和領隊看到阿嬤在櫃檯邊講電話，語近哀求地說：「就算我求你，請妳來接我好嗎？不要再跟阿媽嘔氣了，要不然，我會很沒面子。」

阿嬤求了許久，最後還是失望地掛上電話。晚餐後，我跟領隊要出去逛逛，到了大廳又看到阿嬤在櫃檯邊講電話：「一小動啊！阿媽帶了好多你們最喜歡吃的台灣美食，還有好多禮物要給你們，請你來接阿媽好嗎？」

阿嬤求了好久，依然失望地掛上電話。回過頭看到我們，很無奈地對我們說：「老伴去世後，他們就一直吵著要分家產，我說，我死後這些家產都是你們兄弟姊妹的，又何必這麼急。就這樣，他們恨死我了……唉！每次自己提行李叫車到機場，回來也是一樣……領隊啊！回台灣的機票你不用替我延了。」

阿嬤轉身走向電梯時，剛好湧進兩個銀髮族旅行團，阿嬤夾雜在他們之間顯得特別搶眼，不是阿嬤特別高大，而是她背脊挺得特別直。

領隊喃喃自語：「回台灣，我一定親自把她送到家。」



仿自敘利亞帕密拉列柱大道的五星級「CHAM PALACE」酒店



### 我們這一班的天使

國一7 陳莉穎

總是默默的在暗地裡付出，總是在同學需要幫助時伸出援手，總是細心的打理自己份內的事，在這個吵鬧的班級裡，那沉默的天使——陳雲慈。

### 我們這一班的同學

國一7 王怡婷

有人說有緣千里來相聚，無緣對面不相識，從這句話我們就可以了解到，能夠成為同一班的同學是一件多麼不容易的事，也就是說需要很有緣份才能夠從不同地方、不同家庭、不同學校因為有緣相聚而成為同班同學。

### 我們這一班的緣份

國一7 王亦涵

還記得那天，在延平這個小小的彈丸之地，擠滿了兩千多個考生——我們的第一次相遇，在入海中擦身而過，零零散散的遇見了彼此，甚至在同一間考場，就牽繫著一段命中注定的友誼。

### 我們這一班的故事

國一7 吳亞凝

我們這一班，是由笑聲、讀書聲和拌嘴聲交織成的故事，經過我們班時，且看教室中四十六個高矮不一的身影，在這這篇故事的主角，也是這篇故事的作者，天都創作出不平凡的內容。

### 我們這一班的籃球高手

國一7 林鼎皓

說到打籃球，一到中午，班上就有一伙人往操場衝，不是為了福利社的便當，而是為了搶著登記籃球場地，或是搶著和學長們報隊，即使午餐只吃一兩口也是，他們仍願意頂著烈日，讓汗水

### 我們這一班的老師們

國一7 李筠心

我們班的班導就是國文老師林怡芳，她是我所最喜歡的老師。上課的時候總是會和大家分享許多人生經驗和社會新聞，讓我們不只學習課本上的知識，也增加了許多對生命的體悟。

### 我們這一班的風雲人物

國一7 呂峻宇

時間有如白駒過隙，一眨眼，進入延平已經五個月了，在本班——國一七班，我如魚得水般，非常的快樂。那麼，我就先來介紹一下本班的風雲人物吧！

### 我們這一班的班歌

國一7 蘇周廷

「還記得那場音樂會的煙火，還記得那個涼涼的深秋，還記得人潮把你推向了，遊樂園擁擠的正是時候……」口袋的MP3不知道唱了多久，繞了一圈後又回到了這首曲子，聽到開頭的鋼琴聲，我就知道這是我們的班歌——「小手拉大手」。

### 我們這一班的書蟲們

國一7 林欣儀

下課了，鬧哄哄的教室裡，有幾個同學安靜的待在自己的位置上，津津有味地看著書，儘管有時教室裡的音響，大得可以把屋頂給掀了，他們依然不以為意，沉浸在他們的書中世界裡，把一切全拋到了九霄雲外。



國一7 陳雲慈

# 鬼腳圖公平嗎？

數學科 廖培凱老師

鬼腳圖是一種常被拿來取代抽籤的遊戲，例如A、B、C、D四個人，要抽a、b、c、d四支籤，可以畫四條縱線，在線的下方任意排上a、b、c、d，再在縱線之間任意畫一些橫線，這些橫線連接相鄰的縱線，但不可橫跨兩條以上的縱線，A、B、C、D四人則各自挑選一條縱線，由最上方當起點往下走，遇到橫線就必需轉彎，到達底端的位置即為所挑中的籤。如圖，則A抽中a，B抽中d，C抽中b，D抽中c：(較粗的線段即為C所走的路線)

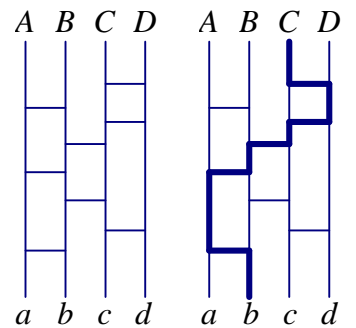

學期初的時候，老師們總是要討論週考、段考要由誰命題，有時候會用抽籤決定，這學期有老師說：「不如來用鬼腳圖吧！」於是提出一個放在心裡一陣子但沒仔細去思考的問題：「鬼腳圖公平嗎？」。就以四條縱線的情況，先設定基本條件：縱線與縱線之間的橫線高低均不同，且共有n條橫線，n條橫線放在每個位置的機會均等。因每一條橫線都有可能放在Aa和Bb之間、Bb和Cc之間、Cc和Dd之間，故共有3^n種不同的排列方式，假設這3^n種的排列方式發生的機會均等，那麼在不知道n條橫線怎麼排列的情況下，由A出發到達a、b、c、d的機率就一定不同(3^n ÷ 4不會整除)。同理，由B或C或D出發，抵達各終點的機率也不同。那麼，實際上的機率該怎麼計算呢？(這裡的「機率」指的只是所使用的鬼腳圖選定的起、終點在所有含n條橫線的鬼腳圖中的比例。)

假設由A出發到a、b、c、d的機率分別為P<sub>A,a</sub>(n)、P<sub>A,b</sub>(n)、P<sub>A,c</sub>(n)、P<sub>A,d</sub>(n)，這裡的n指的是共有n條橫線(叉路)。由於有n條橫線的情況，相當於原有(n-1)條橫線的情況再搭配最後一條(第n條)橫線擺在Aa和Bb之間，或Bb和Cc之間，或Cc和Dd之間，故到達a的位置的機率可想成：

- (1)若是第n條橫線在Aa和Bb之間，則最後要到達a，必先經過前(n-1)條橫線後走到Bb縱線，再經由第n條橫線走到a，這種情況的機率為 $\frac{1}{3}P_{A,b}(n-1)$ ；
- (2)若是第n條橫線在Bb和Cc之間或是在Cc和Dd之間，則最後要到達a，必先經過前(n-1)條橫線後走到Aa縱線，不需理會第n條橫線，直接走到a，這種情況的機率為 $\frac{2}{3}P_{A,a}(n-1)$ ；

由(1)和(2)的情形可以得知：

$$P_{A,a}(n) = \frac{2}{3}P_{A,a}(n-1) + \frac{1}{3}P_{A,b}(n-1)$$

同樣的方式討論可以得到：

$$P_{A,b}(n) = \frac{1}{3}P_{A,a}(n-1) + \frac{1}{3}P_{A,b}(n-1) + \frac{1}{3}P_{A,c}(n-1)$$

$$P_{A,c}(n) = \frac{1}{3}P_{A,b}(n-1) + \frac{1}{3}P_{A,c}(n-1) + \frac{1}{3}P_{A,d}(n-1)$$

$$P_{A,d}(n) = \frac{1}{3}P_{A,c}(n-1) + \frac{2}{3}P_{A,d}(n-1)$$

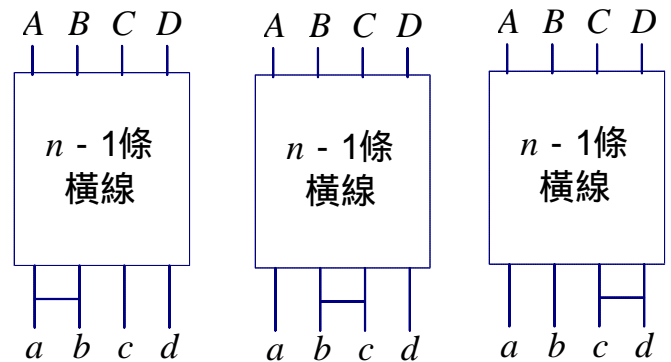

反過來思考，無論從A、B、C、D哪一個點出發，若過n-1條橫線後留在Aa縱線上：假如第n條橫線在Bb和Cc之間或Cc和Dd之間，則最後的終點會在a，其機率為 $\frac{2}{3}$ ；假如第n條橫線在Aa和Bb之間，則最後的終點會在b，其機率為 $\frac{1}{3}$ 。若其機率向量為V<sub>1</sub>，則V<sub>1</sub><sup>T</sup> = ( $\frac{2}{3}, \frac{1}{3}, 0, 0$ )。同理，若過n-1條橫線後留在Bb縱線上，其機率向量為V<sub>2</sub>，則V<sub>2</sub><sup>T</sup> = ( $\frac{1}{3}, \frac{1}{3}, \frac{1}{3}, 0$ )；若過n-1條橫線後留在Cc縱線上，其機率向量為V<sub>3</sub>，則V<sub>3</sub><sup>T</sup> = ( $0, \frac{1}{3}, \frac{1}{3}, \frac{1}{3}$ )；若過n-1條橫線後留在Dd縱線上，其機率向量為V<sub>4</sub>，則V<sub>4</sub><sup>T</sup> = ( $0, 0, \frac{1}{3}, \frac{2}{3}$ )，因此可寫出轉移矩陣R：

過n-1條橫線的區域後所在的縱線為	Aa	Bb	Cc	Dd	
最後到達a：	$\frac{2}{3}$	$\frac{1}{3}$	0	0	= R
最後到達b：	$\frac{1}{3}$	$\frac{1}{3}$	$\frac{1}{3}$	0	
最後到達c：	0	$\frac{1}{3}$	$\frac{1}{3}$	$\frac{1}{3}$	
最後到達d：	0	0	$\frac{1}{3}$	$\frac{2}{3}$	

故可以得到：

$$\begin{matrix} P_{A,a}(n) & \frac{2}{3} & \frac{1}{3} & 0 & 0 \\ P_{A,b}(n) & \frac{1}{3} & \frac{1}{3} & \frac{1}{3} & 0 \\ P_{A,c}(n) & 0 & \frac{1}{3} & \frac{1}{3} & \frac{1}{3} \\ P_{A,d}(n) & 0 & 0 & \frac{1}{3} & \frac{2}{3} \end{matrix} \times \begin{matrix} P_{A,a}(n-1) & \frac{2}{3} & \frac{1}{3} & 0 & 0 \\ P_{A,b}(n-1) & \frac{1}{3} & \frac{1}{3} & \frac{1}{3} & 0 \\ P_{A,c}(n-1) & 0 & \frac{1}{3} & \frac{1}{3} & \frac{1}{3} \\ P_{A,d}(n-1) & 0 & 0 & \frac{1}{3} & \frac{2}{3} \end{matrix} \times \dots \times \begin{matrix} P_{A,a}(0) & \frac{2}{3} & \frac{1}{3} & 0 & 0 \\ P_{A,b}(0) & \frac{1}{3} & \frac{1}{3} & \frac{1}{3} & 0 \\ P_{A,c}(0) & 0 & \frac{1}{3} & \frac{1}{3} & \frac{1}{3} \\ P_{A,d}(0) & 0 & 0 & \frac{1}{3} & \frac{2}{3} \end{matrix} \times \begin{matrix} 1 \\ 0 \\ 0 \\ 0 \end{matrix}$$

實際上，我們可以列出：

$$\begin{matrix} P_{A,a}(n) & P_{B,a}(n) & P_{C,a}(n) & P_{D,a}(n) \\ P_{A,b}(n) & P_{B,b}(n) & P_{C,b}(n) & P_{D,b}(n) \\ P_{A,c}(n) & P_{B,c}(n) & P_{C,c}(n) & P_{D,c}(n) \\ P_{A,d}(n) & P_{B,d}(n) & P_{C,d}(n) & P_{D,d}(n) \end{matrix} = \begin{matrix} \frac{2}{3} & \frac{1}{3} & 0 & 0 \\ \frac{1}{3} & \frac{1}{3} & \frac{1}{3} & 0 \\ 0 & \frac{1}{3} & \frac{1}{3} & \frac{1}{3} \\ 0 & 0 & \frac{1}{3} & \frac{2}{3} \end{matrix} \times \begin{matrix} P_{A,a}(0) & P_{B,a}(0) & P_{C,a}(0) & P_{D,a}(0) \\ P_{A,b}(0) & P_{B,b}(0) & P_{C,b}(0) & P_{D,b}(0) \\ P_{A,c}(0) & P_{B,c}(0) & P_{C,c}(0) & P_{D,c}(0) \\ P_{A,d}(0) & P_{B,d}(0) & P_{C,d}(0) & P_{D,d}(0) \end{matrix} \times \dots \times \begin{matrix} 1 & 0 & 0 & 0 \\ 0 & 1 & 0 & 0 \\ 0 & 0 & 1 & 0 \\ 0 & 0 & 0 & 1 \end{matrix} = R^n$$

運用一點線性代數的技巧，可得

$$R^n = \frac{1}{4} \begin{bmatrix} 1 + \frac{1}{3^n} + \frac{1}{2} \left[ \frac{(1+2)^{n+1} - (1-2)^{n+1}}{3^n} \right] & 1 - \frac{1}{3^n} + \frac{1}{2} \left[ \frac{(1+2)^n - (1-2)^n}{3^n} \right] & 1 - \frac{1}{3^n} + \frac{1}{2} \left[ \frac{(1+2)^n - (1-2)^n}{3^n} \right] & 1 + \frac{1}{3^n} + \frac{1}{2} \left[ \frac{(1+2)^{n+1} - (1-2)^{n+1}}{3^n} \right] \\ 1 - \frac{1}{3^n} + \frac{1}{2} \left[ \frac{(1+2)^n - (1-2)^n}{3^n} \right] & 1 + \frac{1}{3^n} + \frac{1}{2} \left[ \frac{(1+2)^{n-1} - (1-2)^{n-1}}{3^n} \right] & 1 + \frac{1}{3^n} + \frac{1}{2} \left[ \frac{(1+2)^{n-1} - (1-2)^{n-1}}{3^n} \right] & 1 - \frac{1}{3^n} + \frac{1}{2} \left[ \frac{(1+2)^n - (1-2)^n}{3^n} \right] \\ 1 - \frac{1}{3^n} - \frac{1}{2} \left[ \frac{(1+2)^n - (1-2)^n}{3^n} \right] & 1 + \frac{1}{3^n} - \frac{1}{2} \left[ \frac{(1+2)^{n-1} - (1-2)^{n-1}}{3^n} \right] & 1 + \frac{1}{3^n} - \frac{1}{2} \left[ \frac{(1+2)^{n-1} - (1-2)^{n-1}}{3^n} \right] & 1 - \frac{1}{3^n} - \frac{1}{2} \left[ \frac{(1+2)^n - (1-2)^n}{3^n} \right] \\ 1 + \frac{1}{3^n} - \frac{1}{2} \left[ \frac{(1+2)^{n+1} - (1-2)^{n+1}}{3^n} \right] & 1 - \frac{1}{3^n} - \frac{1}{2} \left[ \frac{(1+2)^n - (1-2)^n}{3^n} \right] & 1 - \frac{1}{3^n} - \frac{1}{2} \left[ \frac{(1+2)^n - (1-2)^n}{3^n} \right] & 1 + \frac{1}{3^n} - \frac{1}{2} \left[ \frac{(1+2)^{n+1} - (1-2)^{n+1}}{3^n} \right] \end{bmatrix}$$

最後可以留意一下這個有趣的矩陣，只要n為正整數，這個矩陣的每一個元都是有理數，且當n趨於無窮大時，每個元的極限值都是 $\frac{1}{4}$ 。也就是說，只要橫線數夠多，由每個起點出發，到達各終點的可能性愈接近。

還是要提醒一下，如果已經畫出完整的鬼腳圖，起點和終點的位置就早已固定了，那就沒什麼機率的問題，這裡所談的「機率」，只是考慮4條縱線n條橫線所有可能的鬼腳圖中，給定起點而去討論終點可能發生的位置比例。

# 堅定信心 主宰生命

高一 12 張家鈺

許多人遇到困難或挫折時，常常一蹶不振，從此畏懼失敗而不敢再作任何嘗試，這都是因為他們不確定自己的實力，而踟躕不前。托爾斯泰曾經說過：「信心就是成功。一因此當挑戰來臨時，我們應該鼓勵自己要有信心，千萬不可妄自菲薄。信心不只是對自己的肯定，也是超越自己的動力。懷抱信心的人經常會成功。」

二、年世界花樣滑冰賽，關穎珊在最後一場比賽

前總積分只排名第三，一般在這種情況下會選擇保守的做法，如此至少能拿下銅牌，關穎珊卻在決賽時兩度展現驚人的三周跳迴旋而抱回了冠軍，賽後接受訪問時，她堅定的說：「我不想等到失敗，才後悔自己還有潛力沒發揮。」因為自信，關穎珊主宰了命運啊！

不只是滑冰，其他運動項目也是如此，即使是球隊慘敗，你一定也能聽到教練的教練對球員說：「雖然今天輸了，我還是對你們有信心。」為什麼這麼說？這都是為了提振士氣；想想看如果信心崩潰了，下一場球，甚至是在接下來的球季還有機會獲勝嗎？

就如同海倫凱勒所言：「堅定的信心，能使平凡的人們，做出驚人的事業。對於凌駕命運之上的人來說，信心就是生命的主宰。」仔細審視歷史上成功的發明家、政治家，有哪位不是信心

滿滿的肯定自己，而後才能在經歷挫敗後又意氣風發的站起？看看愛迪生吧！失敗了幾次仍然能不理會他人的嘲諷，最後終於點亮人類的文明；再看林肯，早年三度遭逢喪子之痛，四度競選議員敗北，一度精神崩潰，但他不放棄努力，依舊堅定信心，終於當選為美國第十六任總統。因此，擁有信心的人不會因為失敗就灰心喪志，反而是擁有下一次

就會成功的信念；他們能樂觀的思考、挑戰困難，把自己的才能發揮到極致。所以拿出信心吧！當你發現自己徬徨失措，不敢踏出下一步時，不要再否定自己了，你會發現肯定自己，結果往往會出乎意料的好，就像羅馬劇作家辛尼加說的就「只要有信心，人就永遠不會挫敗！」

浪費了很多光陰，遇到事情時，也都在此種心態中輪迴，完全無行動解決事情。

開學後，我了解到：心態固然重要，但行動才是成功前唯一途徑。不能當一個只會說的人，若要達成這個願望，就要用行動表達出來。我開始修正我的想法：考試前，要盡全力複習；考試時，要全力以赴；考試後，要用心檢討，如此，才是這種希望的種子，並為它除草、澆水，俗話說一盡人事，聽天命。所以在全力以赴之後，就等待這粒種子發芽、茁壯，看老天天的安排，一切並不愧我。

## 《楚門的世界》觀後感

國三 6 蕭晨豪

「在這預祝你們：早安、午安，以及晚安。」楚門踏出了那禁錮了他幾十年的藩籬，走向一個真實的世界，影片結束，但故事的内容卻縈繞在我腦中，久久不能散去。震撼人心的情節與對話一幕幕浮現，似乎諷刺著現在的世界。

到底是什麼樣的一個欲望，促使我們去「觀賞」他人的生活？面對著每天轟炸我

們的媒體，我愕然了，難道除了誰和誰傳緋聞，哪張圖露得比較多以外，就沒有其他話題了嗎？聊天難道不能有一些實質性的內容嗎？影片中大家聚精會神地看著《楚門秀》，甚至有些人廢寢忘食，令我想到現代社會，人人窺伺著他人生活，並樂此不疲討論的現象。每天媒體向我們「殖民」，誰說自己不是一個思想的殖民地？可悲的是，大部份的人

竟這樣任由它殖民，連捍衛自己的思考也不願做到。

另一個我覺得影片想闡述的是：究竟什麼是一「真」？楚門每天活在自己認為真實的世界裡，全然不曉得那是一場騙局，但換做是我們，大概有九成的人也不會發現吧！很少人會留意吃的，是否是真的食物；呼吸的空氣；活在真的世界，對生命中發生的一切只是

如果種下一個希望，就要為它奉獻，否則它仍然只能在陰暗處，所以放手去做吧！去讓種種希望發芽、茁壯！

圓吞棗般的接受，而不容置疑。或許我們的世界也只是其他生物創造出來的攝影棚，他們正觀賞著這渺小的生物上演的戲劇，而我們六十五億人也只是為了滿足他們的偷窺欲而已。我並不是說因為這樣可以消極生活，而是認為，這世界虛虛實實，實實虛虛，唯有自己的心靈，自己的思想才是絕對真實無縹緲的外在享受，而是內在的心靈充實。

看完這部片，著實使我獲益良多，使我更深入去思考存在的意義，只要不貪求外在，充實內在，每個人都可以是一個 True Man。

## 種一個希望

國三 5 余冠緯

常常在生活中聽到有人說：「我好想要那個東西喔！希望可以得到；我希望現在就可以超越他……」等之類的话，不錯，人總是要有希望，才不會漫無目的地徘徊，但仍要付出努力後，才會有對等利益的回報，一切都要在播種過後才能收成。

升上國三後，我最希望的就是能考上的學校，然而，在剛放暑假時的我，一心只有一「玩」這個字，心想：我只要有心就會成功，因此常常忽略許多的機會。每每考試前，總不知要複習；考試完後，又會自我催眠——這只是小考而已，不能代表什麼……

其實人生當中沒有真正的挫敗，所謂的一挫敗，往往是來自於對自己的期望太高，得失心太重，或是對特定的人事太過執著。我們害怕失敗，是因為我們都只作負面的思考，若換個角度發現另一面，加上多努力一點，說不定就能產生不一樣的結果。

遇到任何挫折，不妨停下來多想一下，美國一位演說家曾說：「一再堅持一下，再多努力一點，看來無望的挫敗可能立即轉變為光榮的勝利。其實，世上只有不夠努力，並無真正的失敗；並無自我設限，不敢超越；並無真正的挫折。」確實是如此，成功往往在偽裝成一時的失敗和挫折，一旦跨越，成功就在後頭迎接你。

有一天，一個女兒向她的父親抱怨生命有多麼痛苦無助，她是多麼的想要放棄。父親就帶她到廚房，燒了三

## 著色

高一 11 王元佑

人們時常認為時間是永無止盡的，像巨流般永不乾涸，因此寶貴的時間就在不經意時，悄悄地從彼此身旁擦身而去，留下的便只是一張空白的回憶，那時讓人覺得後悔，徒然對著那空白的光陰感到嘆息，卻

無法再度挽回。上帝公平的給予每個人一天二十四小時的時間，而我們便是自己人生的畫家，一生的每一片段都是由自己慢慢的上色、勇敢地嘗試所編織出來的傑作。富蘭克林曾說：「忽視當前的一刹那，等於虛擲了所有的一切。切記今天的價值，等於明天的

兩倍。」所以，在我們有生之年，我們要盡可能精彩的過人人生中的每一片刻，要把當下，因為時間並不會在任何轉角為我們而停留。不要覺得死亡離我們很遙遠，變化時常是讓人出乎意料的，抓住每個時間的尾巴去追求自己的理想、實踐自我的夢想，活出個不平凡的人生，千萬

不要徘徊在時間的十字路口，遲遲不前，否則留下來的將只會是無盡的悔恨而已。總而言之，我們要把握住人生的各個片段，親手彩繪出獨一無二的生命風景，俗話說：「生命的價值不在於能活多少天，而在於我們如何運用這些日子。」虛度光陰的人留下的只是虛無，而對認真為自己人生著色的人來說，一生是非常精彩且有意義的。正值青春年華的你，何不多多運用自己的時間，為自己平淡的生命塗抹上最鮮明的顏料，畫出一個不一樣的人生？

## 接受挫敗

高一 10 謝昀珊

其實人生當中沒有真正的挫敗，所謂的一挫敗，往往是來自於對自己的期望太高，得失心太重，或是對特定的人事太過執著。我們害怕失敗，是因為我們都只作負面的思考，若換個角度發現另一面，加上多努力一點，說不定就能產生不一樣的結果。

遇到任何挫折，不妨停下來多想一下，美國一位演說家曾說：「一再堅持一下，再多努力一點，看來無望的挫敗可能立即轉變為光榮的勝利。其實，世上只有不夠努力，並無真正的失敗；並無自我設限，不敢超越；並無真正的挫折。」確實是如此，成功往往在偽裝成一時的失敗和挫折，一旦跨越，成功就在後頭迎接你。

有一天，一個女兒向她的父親抱怨生命有多麼痛苦無助，她是多麼的想要放棄。父親就帶她到廚房，燒了三

鍋水，當水滾了後，在第一個鍋子放入蘿蔔，第二個鍋子放了一顆蛋，第三個鍋子則倒進了咖啡粉，要女兒靜靜地看，觀察滾燙的水以熾熱的溫度燒滾著鍋裡的蘿蔔、蛋、和咖啡粉。一段時間後，父親告訴女兒，這三個東西都面對相同的逆境，也就是滾燙的水，反應卻各不相同，原本粗硬堅實的蘿蔔變得軟爛了，蛋本來非常脆弱需要外殼保護，經過滾滾水後，原本為液體的內容物卻變硬了，而咖啡粉溶化在熱水中則變成香氣濃郁的咖啡。

當挫折來臨時，你是做何反應呢？你會像蘿蔔一樣失去力量，還是像蛋從柔順易變變成僵硬頑固，或是像咖啡粉將痛苦的滾水變成美味的咖啡，當水沸騰到最高點時，就越來越美味？

一時的挫折可說是對於未來的祝福。我們不應該害怕挫折，應該要學著越挫越勇，從經驗中得到智慧，將每次的失敗當成收穫，因為親身經歷過的總比書本上教的、長輩說的還要來得更深刻、更實用。

長輩常常告訴我們，小孩就是要乖，乖聽大人說話就好了。上了大學，你們愛讀什麼就讀什麼，不過現在要好好的讀課本。我們雖曾懷疑過這些說詞，卻從沒有認真看待過。

奧立·溫戴爾醫師曾說過：「社會總在嘗試用某種方式，將我們大家都磨成同一個平面。」這是很可怕的，可是大部分的人卻習以為常。似乎只要按照長輩們的說詞過活，我們每個人的大人生都能大放光彩。一它一透過挫折、失敗、成就、讚美、競爭、偽裝，甚至熱情告訴我們，「不應該」這麼做，或「不應該」那麼做，潛移默化的使我們走向同一個方向。似乎達到他們的告誡，我們的一個人生就能夠開始了，但九把刀告訴我們：「人生不是因為做了什麼或上了大學才開始的，因為他早就開始了！」

中提到：「你是心甘情願的乖，毫無疑問的乖嗎？乖就能成功，就能快樂嗎？在一個今日標準答案很快被明日淘汰的變遷時代中，只有不乖，才能確保你永不過時。」而《學習之神》裡的櫻花老師則說：「一考試的正解只有一個，但人生的正解卻是無數個。」長輩們所說的話，在以往或許能作為正解，但對於現今的社會中，那可就真的能令人好好思考一番了。或許，許多人對此不以為然，喜愛倚老賣老的更是对此嗤之以鼻，不過要記住，不能被社會磨成同一個平面，因為正解不只一個。

想當歌手，想當設計師，想當導演，那就開始的去當吧！早等你在完成別人的價值期許後才給別人一個正解的後才給你一個不爽就翻桌！畢竟，人的正解不能由別人所導，是得自己找的。

## 正解

高一 12 高浚庭

侯文詠在《不乖》

住，不能被社會磨成同一個平面，因為正解不只一個。

想當歌手，想當設計師，想當導演，那就開始的去當吧！早等你在完成別人的價值期許後才給別人一個正解的後才給你一個不爽就翻桌！畢竟，人的正解不能由別人所導，是得自己找的。



國一 9 林家靖

吸真的空氣；活在真的世界，對生命中發生的一切只是

圓吞棗般的接受，而不容置疑。或許我們的世界也只是其他生物創造出來的攝影棚，他們正觀賞著這渺小的生物上演的戲劇，而我們六十五億人也只是為了滿足他們的偷窺欲而已。我並不是說因為這樣可以消極生活，而是認為，這世界虛虛實實，實實虛虛，唯有自己的心靈，自己的思想才是絕對真實無縹緲的外在享受，而是內在的心靈充實。

看完這部片，著實使我獲益良多，使我更深入去思考存在的意義，只要不貪求外在，充實內在，每個人都可以是一個 True Man。

其實人生當中沒有真正的挫敗，所謂的一挫敗，往往是來自於對自己的期望太高，得失心太重，或是對特定的人事太過執著。我們害怕失敗，是因為我們都只作負面的思考，若換個角度發現另一面，加上多努力一點，說不定就能產生不一樣的結果。

遇到任何挫折，不妨停下來多想一下，美國一位演說家曾說：「一再堅持一下，再多努力一點，看來無望的挫敗可能立即轉變為光榮的勝利。其實，世上只有不夠努力，並無真正的失敗；並無自我設限，不敢超越；並無真正的挫折。」確實是如此，成功往往在偽裝成一時的失敗和挫折，一旦跨越，成功就在後頭迎接你。

有一天，一個女兒向她的父親抱怨生命有多麼痛苦無助，她是多麼的想要放棄。父親就帶她到廚房，燒了三

鍋水，當水滾了後，在第一個鍋子放入蘿蔔，第二個鍋子放了一顆蛋，第三個鍋子則倒進了咖啡粉，要女兒靜靜地看，觀察滾燙的水以熾熱的溫度燒滾著鍋裡的蘿蔔、蛋、和咖啡粉。一段時間後，父親告訴女兒，這三個東西都面對相同的逆境，也就是滾燙的水，反應卻各不相同，原本粗硬堅實的蘿蔔變得軟爛了，蛋本來非常脆弱需要外殼保護，經過滾滾水後，原本為液體的內容物卻變硬了，而咖啡粉溶化在熱水中則變成香氣濃郁的咖啡。

當挫折來臨時，你是做何反應呢？你會像蘿蔔一樣失去力量，還是像蛋從柔順易變變成僵硬頑固，或是像咖啡粉將痛苦的滾水變成美味的咖啡，當水沸騰到最高點時，就越來越美味？

一時的挫折可說是對於未來的祝福。我們不應該害怕挫折，應該要學著越挫越勇，從經驗中得到智慧，將每次的失敗當成收穫，因為親身經歷過的總比書本上教的、長輩說的還要來得更深刻、更實用。

長輩常常告訴我們，小孩就是要乖，乖聽大人說話就好了。上了大學，你們愛讀什麼就讀什麼，不過現在要好好的讀課本。我們雖曾懷疑過這些說詞，卻從沒有認真看待過。

奧立·溫戴爾醫師曾說過：「社會總在嘗試用某種方式，將我們大家都磨成同一個平面。」這是很可怕的，可是大部分的人卻習以為常。似乎只要按照長輩們的說詞過活，我們每個人的大人生都能大放光彩。一它一透過挫折、失敗、成就、讚美、競爭、偽裝，甚至熱情告訴我們，「不應該」這麼做，或「不應該」那麼做，潛移默化的使我們走向同一個方向。似乎達到他們的告誡，我們的一個人生就能夠開始了，但九把刀告訴我們：「人生不是因為做了什麼或上了大學才開始的，因為他早就開始了！」

中提到：「你是心甘情願的乖，毫無疑問的乖嗎？乖就能成功，就能快樂嗎？在一個今日標準答案很快被明日淘汰的變遷時代中，只有不乖，才能確保你永不過時。」而《學習之神》裡的櫻花老師則說：「一考試的正解只有一個，但人生的正解卻是無數個。」長輩們所說的話，在以往或許能作為正解，但對於現今的社會中，那可就真的能令人好好思考一番了。或許，許多人對此不以為然，喜愛倚老賣老的更是对此嗤之以鼻，不過要記住，不能被社會磨成同一個平面，因為正解不只一個。

想當歌手，想當設計師，想當導演，那就開始的去當吧！早等你在完成別人的價值期許後才給別人一個正解的後才給你一個不爽就翻桌！畢竟，人的正解不能由別人所導，是得自己找的。



# 看！我的蒐藏最深刻

高一 12 葉軒銘

攤看報紙，手指翻動紙頁，略過那些已泛黃成灰的資訊。忽地，眼神一閃，文字倏然映入我的心中。我不曾見過，我的思緒纏繞住我，我的蒐藏，成了我的一連串故事和夢想。

# 看！我的蒐藏最復古

高一 12 周祐薇

過這次考試，就有機會帶領我的蒐藏品家族繼續走到臺灣的每個城鎮，留下永不磨滅的印記。

從小到大，父母親就常對我進行自然教育，帶領我親近大自然，享受天倫之樂。欣賞名勝古蹟，嚐遍各地美食，一切是那樣的自然、那樣的珍貴，但在一開始我竟錯失替沉澱其中的心情留下註記。於是，小學五年級開始，每當旅遊時有特別的見聞、不同心情，我便會買一片木板明信片，標記此時此

# 驚悚的一夜

高一 8 林寬

小時候跟爸爸、媽媽睡，感覺很有安全感，即使有時不小心在電視上看到鬼片的鏡頭，但睡在媽媽的懷中，感覺片中的貞子、女鬼、吊死鬼、厲鬼，我們都無法傷害我。直到我五歲那年某一天晚上，爸爸出國去了，媽媽叫我爸爸去睡，當我踏進房門的那一剎，房中明明沒開電扇，我卻感到一陣陰森森的風，風中竟隱隱有個聲音，像是成千上萬個貞子輕輕叫喊：「快來睡吧……」

想要再踏一步，突然背後一隻手拍了我的肩，嚇了一大跳，且不敢回頭，只聽到媽媽的聲音說：「怎麼不進去睡？」原本像石像的身體才又開始活動。躺上了床，媽媽陪了我一下，就關門出去了。

從門外透進的最後一絲光線消失後，真正的噩夢開始了：我將棉被蓋滿了全身，刻的感受，寄回家送給自己。木板明信片與一般明信片不同，在於它的味道，它的質感和它的復古氣息，一股淡雅的香氣，總給人貼近自然的熟悉感；一片厚實的木板，總叫人覺得它的平凡和曾經所擁有的真實生命力。一系列的懷舊景象，總有辦

# 一首歌

國三 9 陳亭良

「我長大後一定要成為一位賺大錢的企業家。」許多現代的小孩都懷抱著這個夢想，想得到的盡是對金錢、名利的追求。在現代媒體的影響下，使得人們鮮少看到成功的背後是由無數的汗水編織而成，以為自己能夠一步登天，卻忘了要先築起心中那道名為「抗壓性」的大牆。

我蒐藏報紙上的文學專欄，白日不歇，一張張安放在專屬的紙箱中。薄，但卻印刻著最深厚的人生故事。所以我要這麼說：「看！我的蒐藏最深刻！」

場景彷彿就在眼前，然後在某一個瞬間，某一段轉彎處，一切都煙消雲散，被作者用問號給否定掉，印象還留存腦海，可他所代表的意義已被錯置成虛無。甚或是長篇結局，我喜歡細細地讀它，試圖摸索出其人的意涵，但這就好比透析人心，我很難說我抓到了多少，意會了幾分，但卻最是令我神往。

# 味道

國三 9 楊宗璿

在早期，地瓜是很普遍的，在低層階級的家庭，幾乎都是滿滿一籬筐，後面的田地，有一大片也是種地瓜，長出來的地瓜葉，不是拿來餵豬，就是熱水燙一燙自己吃了。諷刺的是，這種毫不起眼的東西，卻榮登「十大健康食品」，成了不折不扣的「健一」物。

外公在山上有一塊地，用來種「有機」蔬菜，他說外面的蔬菜都灑過藥，有些甚至還標明「有機」，真是害人不淺，他種的最多的就是地瓜，一粒粒樸實的黃金埋藏在泥土裡，只有一株翠綠的植物，不爭不吵，不用太高大，只需要默默的吸收陽光，漸漸地，就成了



# 味道

國三 7 黃譯嫻

優質的食品，外公就是這樣堅持著，每次我踩進農田時，總會聞到一陣風帶著地瓜葉的氣味——是自然的味道。

外公送來的地瓜洗一洗，烤一烤，剝開來，一陣香氣撲鼻，淡淡的香味雖然不濃厚卻在我的心中長存；地瓜葉放入清水中燙一下，再淋些醬油，又是一盤可口的佳餚，淡淡的葉子香、綠色的葉子，一口吃下，心裡覺得安全，舌頭覺得甘甜，連手都忍不住再來夾一口，這時若配上金黃的地瓜，那可真是有如天堂的享受。

# 生活中的美

高二 6 賴易辰

「萬物靜觀皆自得，四時佳興與人同。」生活中充滿了大大小小的美，只要能用心領略，便能感受其中的美好。

山水之美、文章之美、藝術之美，甚至人的外貌之美，都是生活中的美。但我認為世上最美的事，是人與人之間的情感。父母子女之間的親情、兄弟姊妹之間的友愛、情侶之間的愛情，以及朋友之間的互助，當人類擁有了這些情感與羈絆，才能為這美麗的世界再添一道清新美麗的彩虹。

來看我一次，無一缺席。她總是帶我到星巴克最明亮的窗邊坐下，相對無語。她的自在從容，與我的侷促拘謹，形成強烈的對比。刺眼的光線更令我透視般的難安。她每回都會灑上不同的香水，不變的是那驚人的濃度。那股香氣，寫著上流社會，寫著五光十色，寫著繽紛多彩，寫著格格不入。總讓我們之間的空氣變得如此稠重。在彼此眼裡，我們可以用輕視與不屑，用不著尋找。生疏的言語使我們之間的距離彷彿無邊無際。但，我們明明是在親啊！難道血緣的相連竟彌補不了現實所帶給我們的差距？

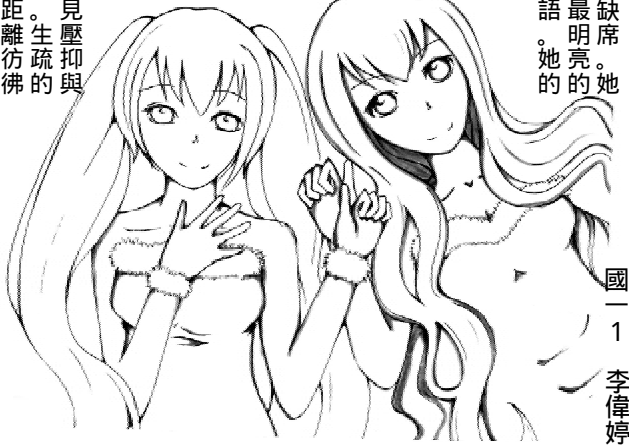

事過境遷，此時此刻，我立在人群紛至沓來的百貨公司中央，感覺恍若隔世，我猶豫了一會兒，終於下定決心，走進了香氣繚繞的店內。香水，是我跟母親間最深刻的距離，卻也是我對她最真摯的想念。



# 少年狂妄不輕人

高一 12 仇文昕

當醫生、律師、工程師、電腦、職業失去一項，高新一這項優點時，是否還是一樣令人嚮往？父母希望子女讀醫科，因為以後擁有較高的社會地位，有些父母希望孩子唸電腦，讓孩子在電子機會發光發熱。但人生是自己的，沒有人可以決定你該走什麼路，夢想是自己的，只有自己能定義自己存在的價值和意義。父母總說：「要幹什麼事，等你考上好大學一切都好說。」或許是因為我們還太

# My Lord I

高二 絳 丰

他笑起來有種靦腆的羞澀，仔細觀察還可瞧見他白裡透紅、似乎吹彈可破的右頰上，有個只有天天相處才能窺探到的小酒窩；偶爾當他高興的露出他潔白的皓齒時，更有種鄰家的孩子、單純而毫無心機的表白。他的笑容總能讓身邊的人注意，並不是什麼引人注意的笑聲，只是靜靜的勾起嘴角，牽引著我的神經、舒緩了周圍嚴謹的空氣。他的身邊圍繞著一股貴族的氣息，不是納褲子弟溫室花朵的嬌態，而是更令人敬畏的王者，不怒而威的領導特質，舉手投足間透露高雅、高貴且優雅的如同一隻擁有彷彿點綴在夜空的星辰般的雙眸，全身夜黑的貓，無聲且敏捷且從容的行走、跳躍。但有時候，他卻脆弱的像個孩子。在他的世界裡，他是個孩

# 幸福哲學

高一 10 陳關宇

每一個人都希望自己能過得幸福，最近「One人力銀行」做了一二一「台灣幸福」感來源調查，80%的受訪者希望「一年比一年更幸福」，而且調查結果顯示幸福的四大要素包括：樂觀、人際關係、金錢、自我實現，每個人對此四大要素的重視程度不同，幸福程度也不同。我認為幸福生活的秘訣，就藏在那些我們擁有的事、人、事、物裏。例如：朋友、家人，只要我們投入精力去關懷他們，幸福也隨你不遠。大家常有一種幸福迷思：金錢就是幸福，或許你不相信，在英國的研究報告，每增加一千英鎊收入只能增加0.007

年輕、太輕狂，還有太多空間要成長，父母都會怕我們受傷，怕我們迷失，但也因為我們年輕，跌倒了，還有時間可以癒合；迷失了，還有精力可以找到出口。《牧羊少年奇幻之旅》裡有這樣一句話：「人類在生命的任何一個階段，其實都有能力去完成他們的夢想。」既然我們年輕力盛，不僅有能力的空間，何不讓我們建構起屬於自己的夢想藍圖呢？印度大文豪泰戈爾的《漂鳥集》中有這樣一段詩：「『可能』問『不可能』道：『你的住所何在？對方面道：『在無能者的幻夢中。』」我

子，一個抗拒長大而在兩歲我許的世界裡更顯清白的孩子，單純的不願深測太多秘密，不願牽涉太多心機；他保護自己，武裝自己，不讓自己受傷，因為內心脆弱的人如同易碎的玻璃心，只要撞擊就會破碎的心。他看似粗線條的神經其實很敏感，敏感的話語而顯得黯然，在私底下，在沒有人的地方獨自傷心。他總是在被中傷後勾起嘴角，微笑著說：「沒事、沒事。」，即使自己已被千刀萬剮，也在傷口上罩上披風，毫髮無傷的、優雅的笑着。他走著自己的道路，即使形單影隻也努力的走著，即使遍體鱗傷也努力的走著。遭過大的期待和社會過多的

# 失敗與成功

高一 11 黃宇宏

失敗，是帶領人們走向成功的必經之路，也是一把打開阻礙的鑰匙。每一道門就像是一個挑戰，挑戰著人們的意志力以及韌性，那些撐得過的人將走向成功，而撐不過的人便只能落得一無所獲。愛迪生曾說過：「失敗也是我所需要的，它和成功對我一樣有價值。」在愛迪生發明燈泡的過程中，不知道失敗了多少次才成功，然而，那些失敗造就了他的成功，也讓他成功的發現了什麼東西不能用，進而找出最理想的材料。成功來自經驗，而經驗則來自於失敗。能在面對挫折與失敗中不逃避，並且從失敗中獲取寶貴經驗的人，才能在下一次的挑戰中，順利開啟成功之門。

規矩吧？他從不傾訴，卻總是聆聽他的生命承接了太多故事，負荷早已超載，但卻依舊故我，固執的莫名。像個孩子般的善良、像個孩子般的單純、像個孩子般的脆弱且茫然的不知道如何包裝傷口卻堅持不願示弱。他總是獨自消耗自己的故事，反覆咀嚼，直到時間沖淡記憶、自己忘記自己。他為自己築起一道高牆，即使過程煎熬，但或許寧願疲憊也不願傷痕累累吧？我猜想。他脆弱的如同初生嬰兒，但卻也倔強的有如頑固老人。他優雅的走著，單純的思考著，倔強的活著。多面貌的他 - My Lord。

# 掌聲背後

國一 1 楊雯棣

一道樂聲下來，原來靜止的娃娃轉瞬化身活潑的女孩，唱出黃鶯的歌聲搭配精準的舞步，一切在靜默後，如波瀾的海浪，將讚嘆、鼓勵及支持一滴一滴的接收進台上的演出者。曾經橫越過撒哈拉沙漠的林義傑，生活在白晝如酷暑的酷夏，在黑夜如寒冷的殘冬。面對這樣艱苦的環境，除了惡劣的氣候，還有足以致命的毒蠍、蟲蛇；在日以繼夜，不以繼日的長途跋涉下，腳已不是出發前的平整，而是一顆顆水泡破了再長，長了又被那樣的滿目瘡痍，臉上已不知是汗水還是淚水，在這一百餘天中以汗、淚洗面。抵達終點後，如雷

# 走入教室

高一 2 楊承翰

「鈴——鈴——鈴——」一陣開鈴聲，使我不得不從床上爬起，之後換上制服便去學校。來到學校，應是七點，走入教室，裡面有少數人正在補充睡眠，我將教室的窗戶打開，秋天的風輕輕地拂過我的臉頰，迎向我的是一股燦爛的陽光與那窗台盆栽的清香，使我整個心神清爽，而同學陸續陸續走入教室，我們便在教室展開一天的課程。那天的外堂課，我走入了音樂教室，裡頭雖沒有國家音樂廳的莊嚴高雅，卻有當初貝多芬的小琴房溫馨與典雅，教室旁擺

曾縱橫越過撒哈拉沙漠的林義傑，生活在白晝如酷暑的酷夏，在黑夜如寒冷的殘冬。面對這樣艱苦的環境，除了惡劣的氣候，還有足以致命的毒蠍、蟲蛇；在日以繼夜，不以繼日的長途跋涉下，腳已不是出發前的平整，而是一顆顆水泡破了再長，長了又被那樣的滿目瘡痍，臉上已不知是汗水還是淚水，在這一百餘天中以汗、淚洗面。抵達終點後，如雷貫耳的掌聲、歡呼聲直衝進耳內。收穫，在這一時刻逼近林義傑；辛苦，在這一時刻已結成甜蜜的果實。去年的五月，螢光樂團在城市的舞台表演，合唱團在那時候激盪出最美麗的火光。從前年歷經屈指難數的練習，我和音符變成難纏的旋律，我變成知音，反覆的唱著同一小節，黑色的圓點頑皮的跳上跳下，看得我眼花撩亂；在幾近表演的那一日，

# 走入教室

高一 1 高星兒

一間佈滿翠綠色小草與五顏六色的花朵的教室，吸引了我的目光。我四處探視了一番，確定沒有人煙，蹣跚地溜進這間教室。原本以為，那會是有著溫馨氣息的小房間。但是，定神仔細觀察才發現，教室內被可怕的解剖器具所包圍，令我寒毛倒豎。我趕緊破門而出，飛奔至滿是人群的走廊。「我再也不會去冒險進入那些看似有趣的教室了。」我暗自地發誓。可是，那一堂課集合地點卻是在那間教室前的廣場。到達廣場後，我問連不斷地祈禱，只求不要到那間教室。非常不幸地，老師講出

這間實驗室促成了我與解剖學的邂逅，我的心已被解剖佔滿了。若不是這間可愛的迷人的實驗室，我現在也不會出現在生物研究社中。走入一間神秘的教室，你會有什麼收穫的！

# 永恆

高一 11 湯歲凱

在臺灣，一個人的平均壽命大約是七十六歲，想想看，你花了人生前二十二年讀書直到你大學畢業，然後你出社會工作，到六十五歲之前，還有四十三年的時間，最後十一年就只能躺平了。你以為你有四十三年的時間可以賺大錢，可是你錯了，正常人的多數腦細胞到了二十歲左右就停止分裂了，你覺得，在過了幾十年，等到你的大腦只剩下五分滿的時候，你還能闖出什麼大事業嗎？對於那些想要有所成就、想要被寫進歷史的人來說，我們已經走過人生顛峰時期的三分之一了，如果還得要扣掉掉魚打混的時間，我看真的所剩無幾了。那些我賺到、得到的東西都只是暫時，並不會永久地存在；但是那些我們做過的事，雖然無形，卻可能永恆。畢卡索在逝世前對朋友說：「我不恐懼死亡。死亡有一種美，我怕的是久病不能工作，那是時日的浪費。」另一位畫家莫迪里亞尼說：「我要的是短暫卻完整的生命。」對畢卡索來說，生命是用來創造美，所以每天，每一個氣息都非常重要；莫迪里亞尼他繪畫夢想生命已經完整了，所以長短連假日也顧不得，只能徜徉在一片優美帶點野性的音浪中。聚光燈打下，柔中帶剛的歌聲環繞整個會場，燈光暗下，美妙的掌聲給予我們最大的支持動力。頃刻間奔騰的眼淚都停不下來，彼此相擁而泣，掌聲，彷彿回音般一次次的迴盪著。掌聲是因為感動、精彩，觀眾才演奏出的樂章。掌聲已不是因觀眾而創造，而是被演出者感動而撼動者。了我心中的恐懼；當天的實驗正是解剖羊眼睛。我感到暈眩，昏了過去。醒來時，發現自己站在眼睛前，而它正注視著我。緩緩地，我拿起了尖銳的解剖刀，與同學們開始切割起來。老師的指示都是那麼地嚇人與恐怖，而我又開始環顧這間曾令我打寒顫的教室。這次，這裡整潔乾淨，空氣中還散發著陣陣花香。我再看看羊眼睛，它的目光瞬間柔和起來，神智完全清醒了，愛好科學的我，開始對解剖感到興趣，還不停地對實驗室中的昆蟲、蛇、蛙眼

